

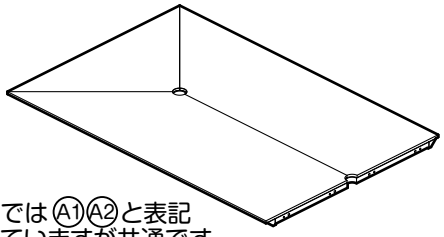

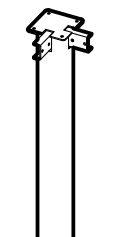

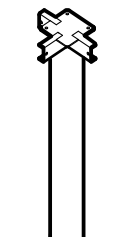

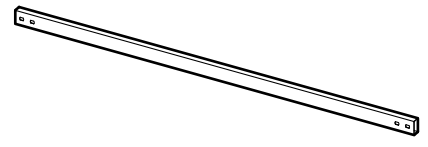

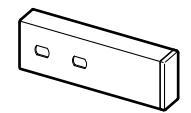

# fantoni D8

## 会議テーブル 組立説明書

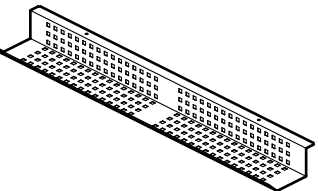
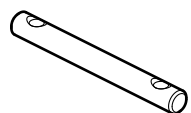
■組立部材・部品一覧 組立前に、部材・部品の数をご確認ください。組み立ては必ず二人以上で作業してください。

①天板  ※文中では(A1)(A2)と表記されていますが共通です。 2	②コーナー脚  4	③中間脚  2	④フレーム(長)  4	
⑤フレーム(中)  2	⑥フレーム(短)  片側キャップ付き 2	⑦六角穴付トラスネジ  M8×10 28	⑧トラスネジ  M6×12 (黒) 28	⑨配線口  3
⑩配線棚  2	⑪ジョイントシャフト  4	⑫ジョイント金具  8	⑬固定ネジ  8	⑭案内ダボ  4

### 1. 本体(フレーム)の組み立て

フレーム平面図の組み合わせになる様に、②コーナー脚・③中央脚に④⑤⑥フレーム(長・中・短)を⑦六角穴付トラスネジで仮止めして下さい。

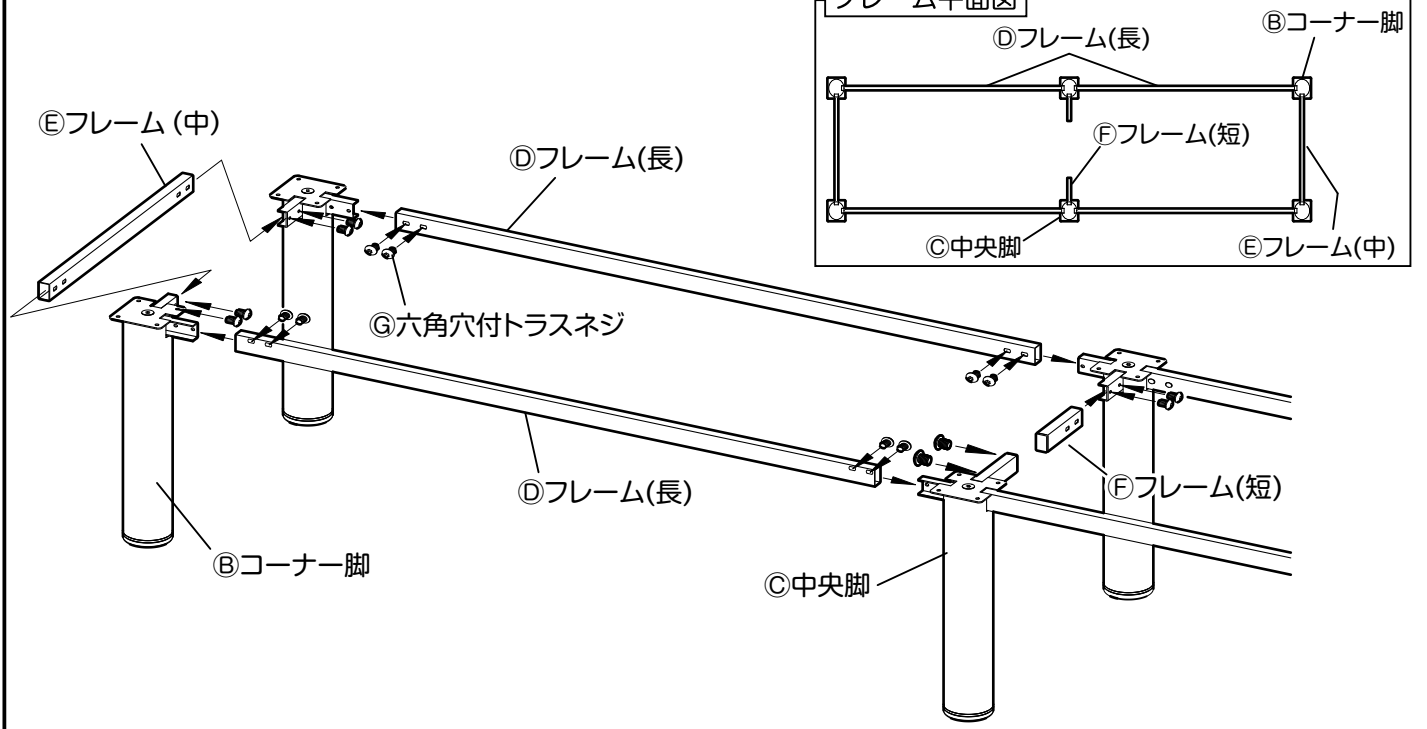

### 2. 天板の連結

- ⑭案内ダボを片方の ①天板の側面に差し込んでください。(入れにくい時はハンマー等で軽く叩いて入れてください。)
- ⑭案内ダボを差し込んだ ①天板に⑫ジョイント金具を詳細図の様にしてください。
- ⑫ジョイントシャフトの溝が⑫ジョイント金具の穴から見える向きに差し込み、⑬固定ネジで⑫ジョイントシャフトを固定してください。
- もう片方の ①天板に「2」と同じ手順で⑫ジョイント金具を入れ、組み立てた ①天板の⑫ジョイントシャフト・⑭案内ダボと ①天板側面の穴とを合わせて突き合わせてください。
- 突き合わせた天板に⑬固定ネジを⑫ジョイント金具に入れて⑫ジョイントシャフトを固定してください。

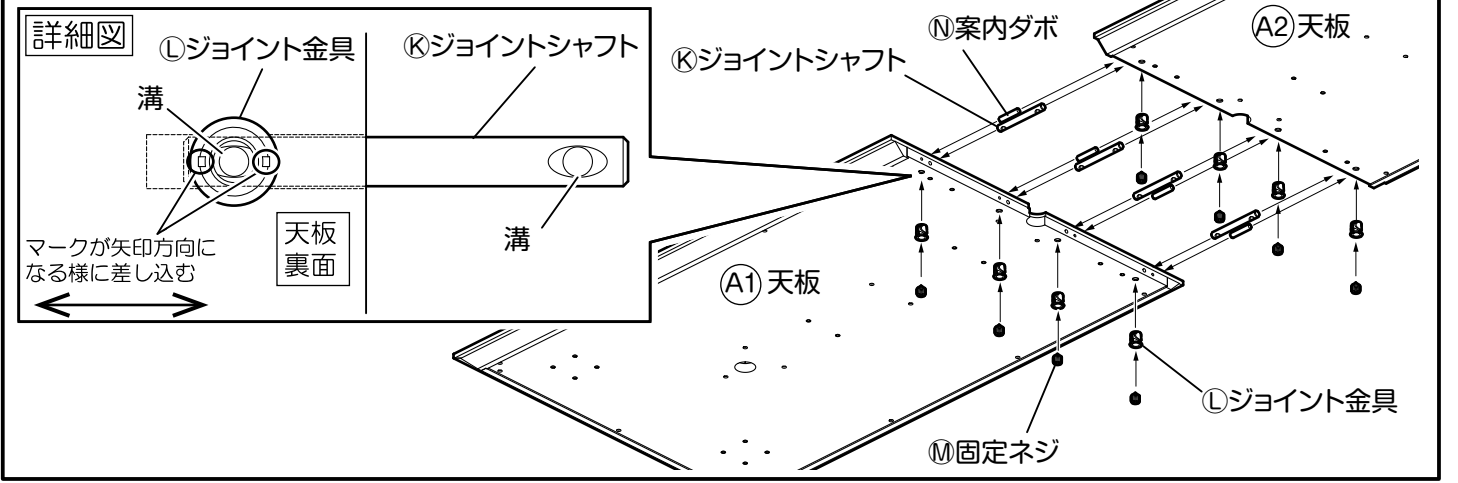

### 3. 天板の取り付け

- 組み立てた天板を本体の上に乗せて②コーナー脚と③中央脚の穴に合わせて⑧トラスネジで固定してください。
- 1.本体(フレーム)の組み立てで仮止めた⑦六角穴付トラスネジを本締めし、本体(フレーム)を固定してください。

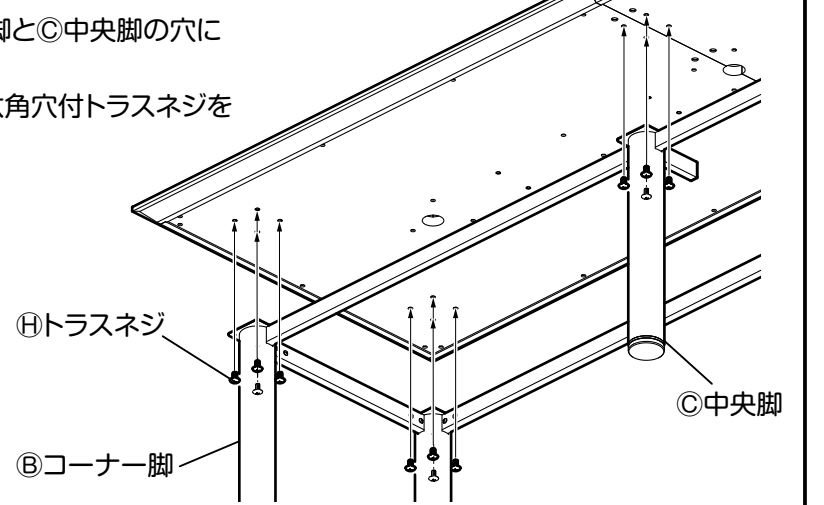

### 4. 配線口・配線棚の取り付け

- ⑨配線口を①天板の表面から差し込んでください。
- ⑩配線棚を⑧トラスネジで①天板の裏面から固定してください。

