

可動棚付デスクラック

この度は、当社製品をお買い上げ頂き、誠にありがとうございます。
本説明書を組み立ての前に必ずお読みの上、正しくお取り扱い下さいませようお願いいたします。
また、本書を大切に保管して下さい。

組み立て時のご注意！



- 組み立てる際は、指先などを傷つけないよう、手袋等を着用して下さい。
 - 開封する際は、カッターナイフなどで本体を傷つけないよう十分ご注意下さい。
 - 工具類の取り扱いには、十分ご注意下さい。
 - 組み立ての際はお子さまに注意し、なるべく広い場所で行って下さい。
 - 組立説明書に従って組み立てて下さい。組み立て手順を間違えると、組み立たない場合があります。
 - 組み立て手順に従い、ネジ等で確実に止めて下さい。不十分ですと、製品が破損したりケガをする恐れがあります。
- ※ 部材や床などにキズが付かないよう、ダンボールや毛布等を敷いて組み立てて下さい。

使用時のご注意！



- 移動の際は、必ず二人以上で行って下さい。
 - 本製品に乗ったり、重いものを引っ掛けたり、耐荷重以上のものを載せたりしないで下さい。転倒したり、壊れてケガをする恐れがあります。
 - 高温のものを直接当てたりしないで下さい。塗装面が変色したり、剥がれることがあります。
 - 直射日光や冷暖房器具の風を直接当てないで下さい。歪んだり変色したりすることがあります。
 - 分解や改造をしないで下さい。破損したりケガをする恐れがあります。
 - 異常を見つけたらそのまま使用せず、製造元へご連絡下さい。
- ※ 改善のため、予告無く仕様を変更することがあります。

組み立てる前に、各部品を確認して下さい。

項目	部品名	数量
1	ジョイントシャフト	1
2	仕切り板	2
3	ジョイントパイプ	1
4	六角ネジ/大(M6x38)	4
5	フレーム	2
6	六角レンチ	1
7	アジャスター	4
8	棚板	2
9	左ホルダー	2
10	右ホルダー	2
11	六角ネジ/小(M6x12)	12
12	バックパネル	1

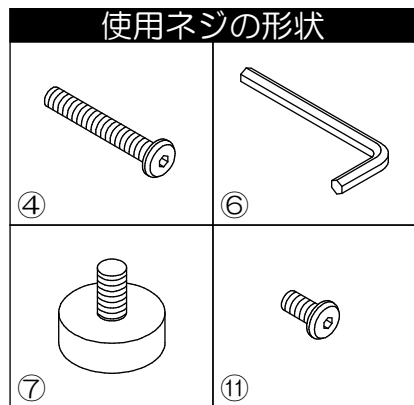
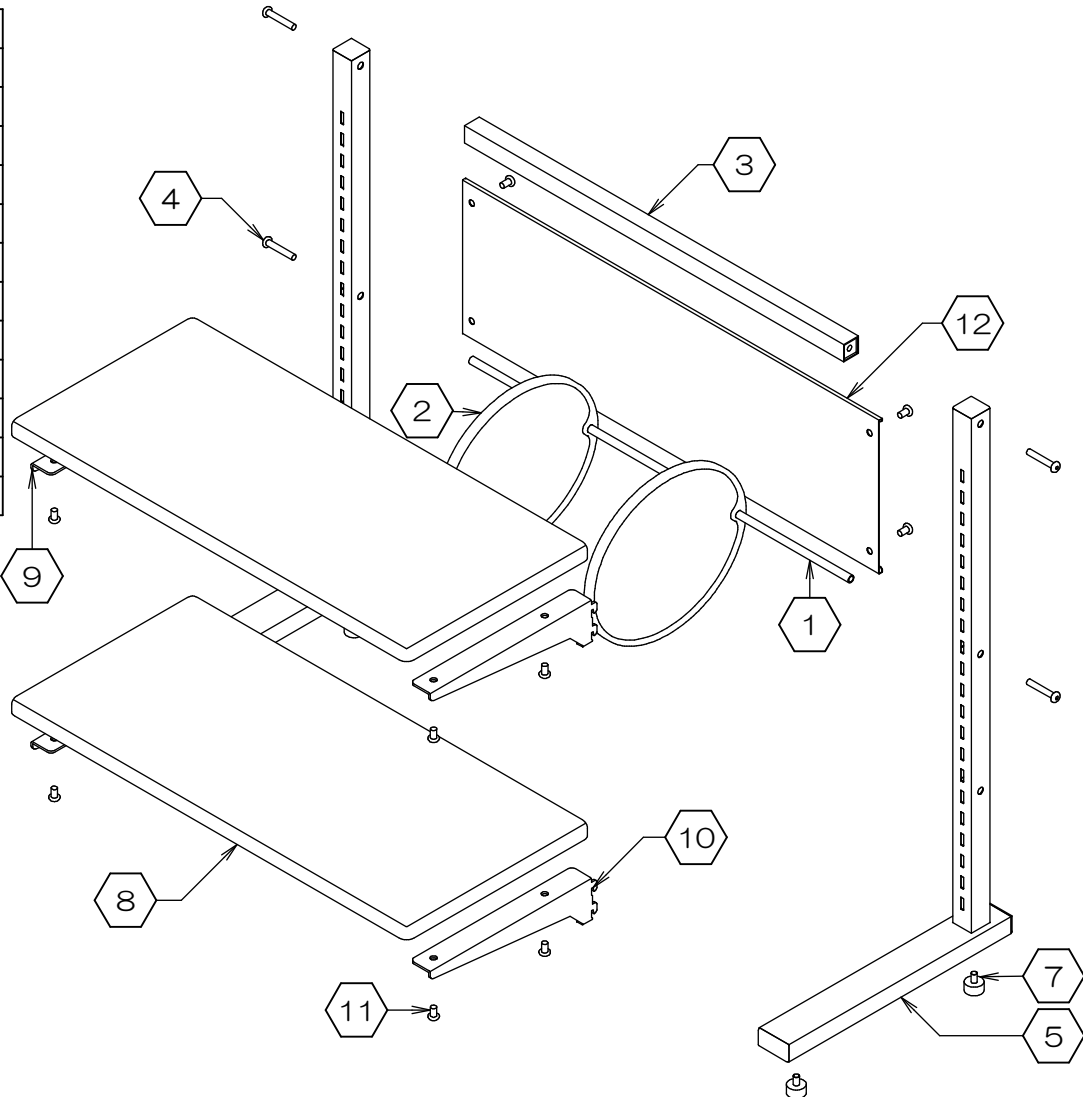

1. フレームを組み立てます。

- 予め①ジョイントシャフトに②仕切り板2枚を通しておきます。
- 下図を参考に、ジョイントシャフトと③ジョイントパイプに、④六角ネジ/大を使って、⑤フレーム2個を仮留めします。(付属の⑥六角レンチをご使用下さい)
- 次に、フレームの底面に⑦アジャスター4個を取り付けます。

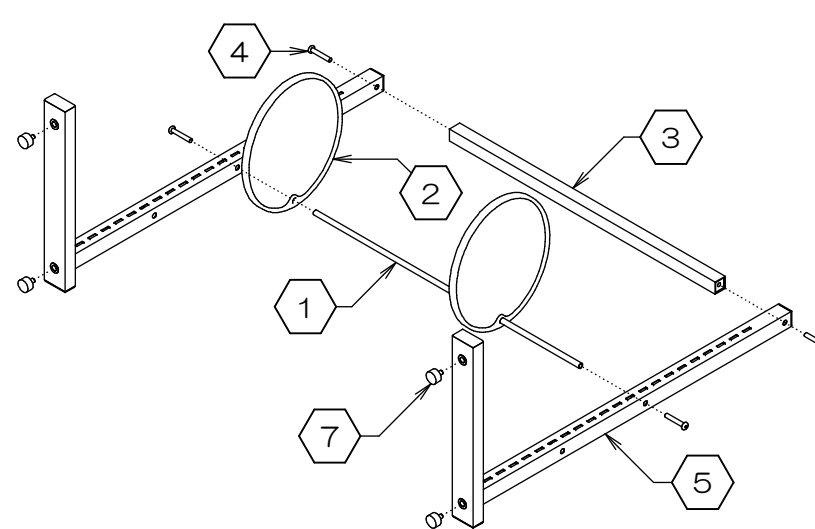

2. 棚を組み立てます。

- ⑧棚板に⑨⑩左右のホルダーを、⑪六角ネジ/小を使ってしっかりと固定します。
- 同様に、もう一枚の棚も組み立てます。

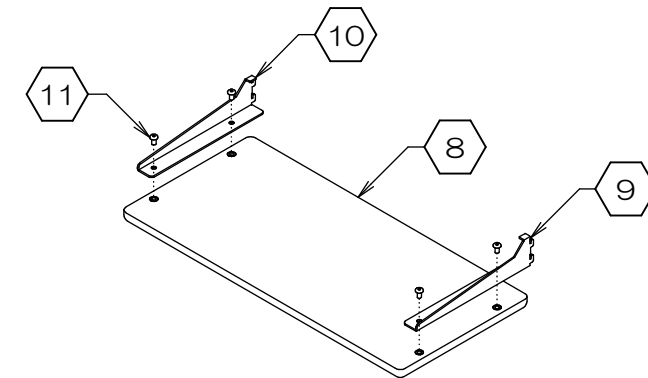

3. 棚を取り付けます。

- 作業1で仮組みした本体のフレームに、前項で組み立てた棚2枚を引っ掛けます。(詳細図A参照)
棚の高さは、お好みで調節して下さい。

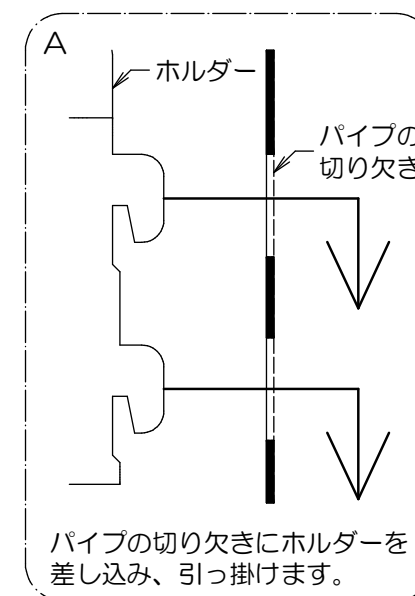
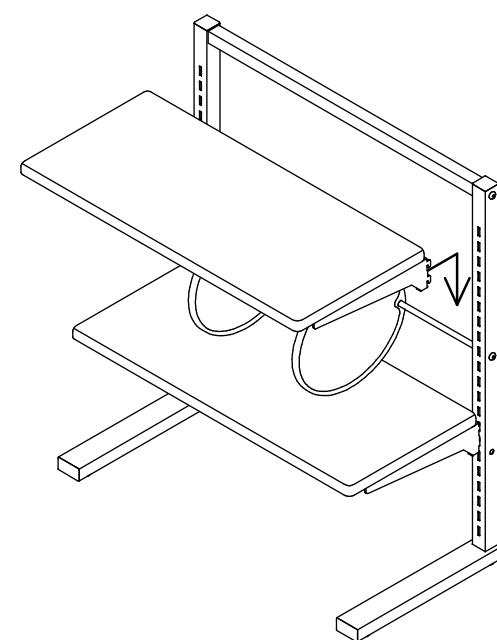

4. バックパネルを取り付けます。

- 本体の背面から、⑫バックパネルを六角ネジ/小4個で仮留めします。このときバックパネルの折り返しが後ろを向くように取り付けて下さい。
- 仮留めしていたすべてのネジを、バランスを整えながらしっかりと増し締めして下さい。
- 最後に、ネジ等が緩んでいないか確認して下さい。緩んでいる場合は、締め直して下さい。
- 完成です。

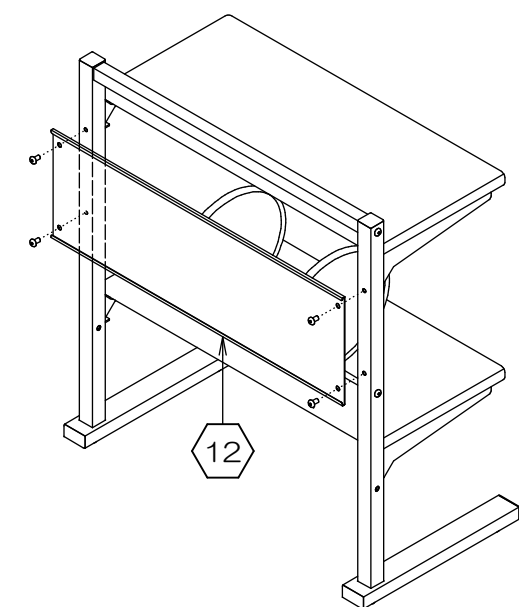

製品仕様 外形寸法：YS-52＝幅562mm×奥行300mm×高629mm 重量：7.1kg 総耐荷重：20kg
YS-54＝幅807mm×奥行300mm×高629mm 重量：9.8kg 総耐荷重：20kg
主要材料：スチール、パーティクルボード
表面処理：スチール部＝パウダー塗装、ボード部＝PVC貼り G2710

お問い合わせ先
製造元：株式会社 林製作所 072-960-0500
〒578-0925 東大阪市稲葉1-4-50
ホームページURL：http://www.hayashi-yumeita.com/

YS-52
YS-54