

このたびは「GDワークチェアシリーズ」をお買い上げ頂きましてありがとうございます。ご使用前にこの取扱説明書をお読みになり正しくお使いください。お読みになった後も、大切に保管してください。

## 1. 安全のために必ずお守りください

### ⚠ 警告

- 滑りやすい床面で使わないでください。転倒してけがをすることがあります。
- 不安定な状態で積み重ねないでください。崩れてけがをすることがあります。
- 廃棄するときは購入店へご相談ください。焼却すると有毒ガスを発生することがあります。

### ⚠ 注意

- 火のそばに近づけて使わないでください。火災になることがあります。
- ボルトやネジが緩んだままで使わないでください。本体が壊れてけがをすることがあります。
- 異常を発見したままで使わないでください。本体が壊れてけがをすることがあります。
- 張地やクッションが壊れたままで座らないでください。体重が支えられずけがをすることがあります。
- 積み重ねて保管しないでください。張地やクッションが壊れてけがをすることがあります。
- 座面以外の部分に腰かけないでください。転倒してけがをすることがあります。
- 座面の先端や逆向きに座らないでください。転倒してけがをすることがあります。
- 運動具の代わりに使ったり、ゲームなどの遊びに使用しないでください。(特にお子様にご注意ください。) 破損や倒れてけがをすることがあります。
- 用途以外で使わないでください。けがをすることがあります。
- 使用していないネジ穴や取付穴に指を入れないでください。(特にお子様にご注意ください。) 事故やけがをすることがあります。
- 必ず1人で座ってください。2人以上で座ると、転倒してけがをすることがあります。
- 分解や改造をしないでください。破損やけがをすることがあります。
- お子様を1人で座らせないでください。転倒してけがをすることがあります。
- 木質系フロア、クッションフロア、畳の上でご使用の場合、まれに床面や畳にキズがつく場合がありますので、市販のチェアマット、カーペット等を敷いてご使用ください。
- 肘の先端に無理な力をかけないでください。破損してけがをすることがあります。
- 本機を第三者に譲渡または貸与するときは、取扱方法を十分に説明してください。

## 2. 健やかな空気質の確保のために換気励行のお願い

### 1. 製品購入時の注意事項

購入当初は、化学物質の発散が多いことがあります。暫くの間は、換気や通気を十分に行うよう心掛けてください。室内の換気が十分に行われないと室内化学物質濃度が高まり、健康に影響を及ぼすことがあります。

### 2. 温度や湿度の変化による換気の励行

室内が著しく高温多湿になる場合(温度28℃、相対湿度50%超が目安)には、窓を閉め切らないようにするか、強制換気を行ってください。室内化学物質濃度が高まり、健康に影響を及ぼすことがあります。

## 3. 各部の名称

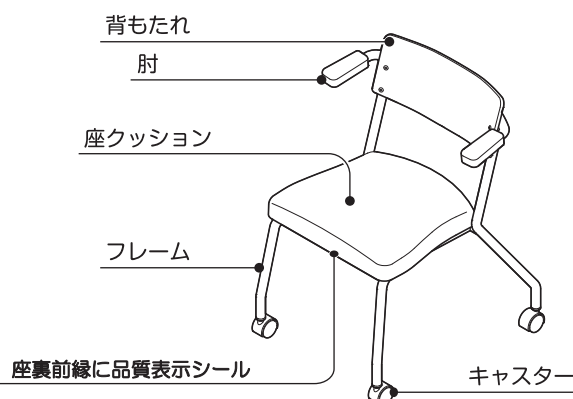

## 4. ご使用上の注意

本製品はスタッキング機能はありません。清掃時など、一時的に積み重ねることが出来ますが、クッションに凹み跡がつくことがあります(1日以内、3脚まで)。

### ⚠ 警告

積み重ねた状態で、座ったり上に物をのせたりしないでください。荷くずれによってけがをすることがあります。

### ⚠ 注意

積み重ねた状態で長時間保管しないでください。クッションの凹み跡が戻らなくなる場合があります。積み重ねるときは脚同士が強くだたらないように注意してください。キズがつくことがあります。

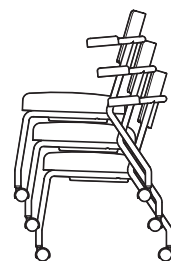

## 5. 保守点検

この製品を末永く、安全にお使いいただくために、こまめに以下の保守点検を行ってください。

### 1. ネジの増し締め(締め直し)

使用中にネジの緩みによるガタツキが生じたときは、必ず増し締め(締め直し)を行ってください。ゆるんだままで使用すると部品の落下や本体の破損、変形を引き起こし転倒やけがをすることがあります。

### 2. 汚れた場合のお手入れ

- ① 張地  
ぬれ雑巾をかたくしぼってふいてください。著しい汚れの場合は中性洗剤を使用してください。シンナー、ベンジン、アルコール等は使用しないでください。
- ② 合板部  
乾いた雑巾でふいてください。ぬれ雑巾やクリーナーをお使いになると、木部へのシミの原因となります。
- ③ キャスター  
車輪の回りに付着したゴミ等を取り除いてください。  
※ 異常が出た場合は、直ちに使用をやめ購入店へご相談ください。

## 6. 寸法

品質表示				
■ 寸法	品番	幅	奥行	高さ
	MB-GD80NH	582mm	× 575mm	× 724mm
		座面の高さ(共通)		450mm
■ 構造部材	背もたれ部：合板 座部：合板 フレーム部：金属(鋼) 肘部：合板			
■ 表面加工	粉体塗装			
■ 張り材	ポリ塩化ビニル			
■ クッション材	ウレタンフォーム			
■ 取扱い上の注意	・直射日光又は暖房器具などの熱を避けてください。 ・著しい汚れを落とす場合は、薄めた中性洗剤を使用してください。			
表示者	プラス株式会社 ☎ 0120-432-298			

## 7. お見積り(商品・修理・パーツ)のご相談について

お見積りに関するご相談は、商品のご購入店にお問い合わせください。  
なお、下記お客様サービスセンターより直接のお見積り提示・販売はしておりません。

## 8. 製品の仕様に関するお問い合わせ先

製品に関するご質問は、各製品に貼付してあります商品表示シールの品番・製造番号をご確認の上、ご購入店・または下記のお客様サービスセンターにお寄せください。

ガラージお客様センター / ☎ 0120-331-753

受付時間 月曜日～金曜日 9:00～17:30 (土・日・祝日・年末年始・夏期休暇等は除く)

## 9. 製品の保証について

お使いの製品が取扱説明書、本体記載の注意ラベル等による正常なご使用状態のもとで不具合が発生した場合、下記保証期間をご参照の上、購入店または取扱説明書に記載のお客様サービスセンターへご連絡ください。

### 1. 保証項目・期間

保証期間は、社団法人日本オフィス家具協会(JOIFA)のガイドラインに準拠して、お買い上げの日から下記の年限とさせていただきます。

対象部位	不具合内容	保証期間
外観表面特性	張地の摩耗、樹脂面、塗装面等の変・褐色	1年
機構部	座、背の調節機構部の故障、損傷 キャスター部の故障、損傷	2年
本体部	構造主体部の変形、破損、腐食等	3年

※保証項目は、各品番共通とし、日本国内においてのみ有効とさせていただきます。

※この期間は、通常の状態で使用された場合を想定して定められたものですので、24時間、年中無休での業務や、これに準ずる過酷な使用方をとする所での保証期間ではありません。

●保証期間経過後の修理については有償とさせていただきます。

### 2. 保証対象外

保証期間内でも次のような場合には有料修理となります。

- ・火災、天災による故障または破損。
- ・改造や不当な修理またはご使用者の責任に帰すると認められる故障または損傷。

お買い上げ年月日 年 月 日 | 購入店

JOIFA 331

プラス株式会社

ホームページアドレス  
<http://www.plus.co.jp/>

# Garage® GDワークチェア用 荷物置棚 取扱説明書

このたびは「GDワークチェア用 荷物置棚」をお買い上げ頂きましてありがとうございます。ご使用前にこの取扱説明書をお読みになり正しくお使いください。お読みになった後も、大切に保管してください。

## 1. 安全のために必ずお守りください

### △ 注意

- この棚の耐荷重は5kgです。5kg以上のものは載せないでください。
- 棚の上に足を掛けたり、乗ったりしないでください。
- 乱暴な取扱いや用途以外の仕様はしないでください。
- 高温となる所（直射日光下、暖房器具の近く等）や低温となる所での使用は避けてください。
- 異常を発見した時は使わないでください。本体が壊れてケガをすることがあります。

## 2. 組立方法

- ① 網棚を椅子の後ろからすこし傾けて脚の間に入れます。
- ② 網棚前側のフックを椅子の前足に掛けます。
- ③ 網棚後側のフックを椅子の座の下のフレームにすこし引っ張り、引っ掛けます。

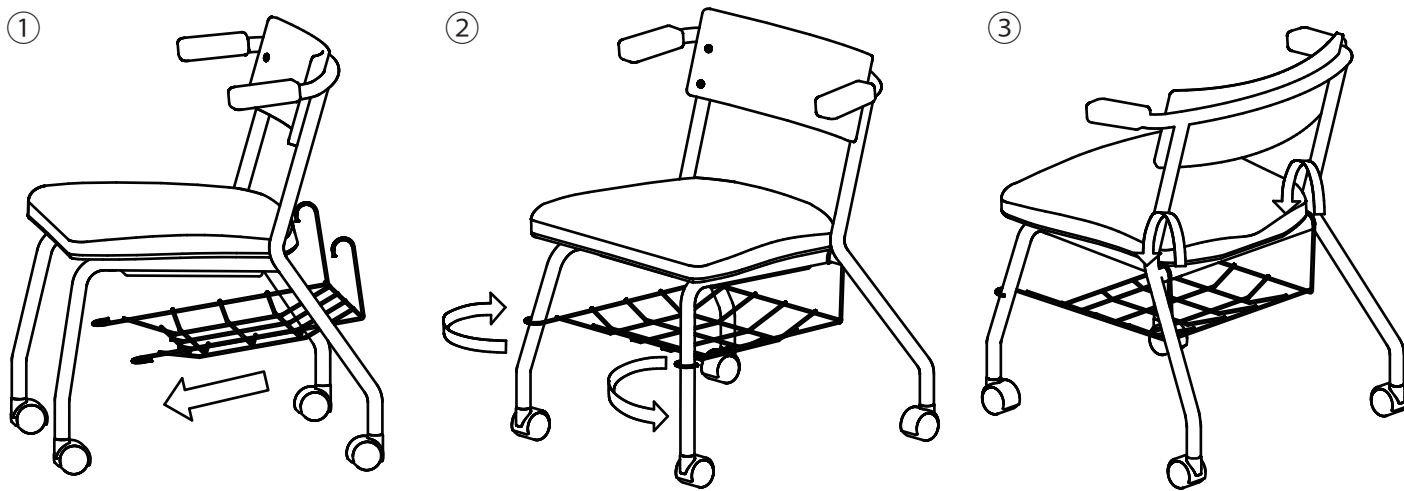

## 3. お手入れについて

汚れた場合のお手入れについて、通常は、柔らかい布でカラ拭きしてください。汚れがひどい場合は、薄めた中性洗剤を使用して拭き取り、その後硬く絞った布、乾いた布の順で拭き、洗剤と水分を完全に除去してください。

\*シンナー、ベンジン、アルコール類、絶対に使用しないでください。

## 4. 製品の保証について

お使いの製品が取扱説明書、本体記載の注意ラベル等による正常なご使用状態のもとで不具合が発生した場合、下記保証期間をご参照の上、ご購入店または取扱説明書に記載のお客サービスセンターへご連絡ください。

### 1. 保証項目・期間

保証期間は、社団法人日本オフィス家具協会 (JOIFA) のガイドラインに準拠して、お買い上げの日から下記の年限とさせていただきます。

対象部位	不具合内容	保証期間
外観表面特性	張地の摩耗、樹脂面、塗装面等の変・退色	1年
機構部	座、背の調節機構部の故障、損傷 キャスター部の故障、損傷	2年
本体部	構造主体部の変形、破損、腐食等	3年

※保証項目は、各品番共通とし、日本国内においてのみ有効とさせていただきます。

※この期間は、通常の状態で使用された場合を想定して定めたものですので、24時間、年中無休での業務や、これに準ずる過酷な使用方をされる所での保証期間ではありません。

●保証期間経過後の修理については有償とさせていただきます。

### 2. 保証対象外

保証期間内でも次のような場合には有料修理となります。

- 火災、天災による故障または破損。
- 改造や不当な修理またはご使用者の責任に帰すると認められる故障または損傷。

お買い上げ年月日 年 月 日 | 購入店

## 5. お見積り(商品・修理・パーツ)のご相談について

お見積りに関するご相談は、商品のご購入店にお問い合わせください。  
なお、上記お客サービスセンターより直接のお見積り提示・販売はしておりません。

## 6. 製品の仕様に関するお問い合わせ先

製品に関するご質問は、各製品に貼付してあります商品表示シールの品番・製造番号をご確認の上、ご購入店・または下記のお客サービスセンターにお寄せください。

ガラージお客センター / ☎ 0120-331-753 e-mail: garage@plus.co.jp

受付時間 月曜日～金曜日 9:00～17:30 (土日祝・当店休業日は除く)

JOIFA 331

プラス株式会社

ホームページアドレス  
http://www.plus.co.jp/