

この度は当社製品をお買いあげいただき誠にありがとうございます。
ご使用前にこの取扱説明書をよくお読みいただき末永くご愛用いただきますよう、お願い申し上げます。
お読みになったあとは、大切に保管してください。

警告 ●積み重ねて保管しないでください。倒れてけがをすることがあります。
●廃棄するときは購入店にご相談ください。焼却すると有毒ガスが発生することがあります。

注意

- 火のそばに近づけて設置しないでください。火災になることがあります。
- 可動部のすきまに手を入れしないでください。手をはさんでけがをすることがあります。
- 天板の上に乗らないでください。破損や倒れてけがをすることがあります。
- 天板に最大積載質量をこえてものをのせないでください。破損や倒れてけがをすることがあります。
最大積載質量：10kg
- オープン内部に最大積載質量をこえてものを収納しないでください。破損や倒れてけがをすることがあります。
最大積載質量：20kg
- 下段の棚に、なにも入っていない状態で、天板に重い物を入れないでください。倒れてけがをすることがあります。
- 物を入れるときは、下段から順に行ってください。上段から行くと倒れてけがをすることがあります。
- 床に段差のある場所を移動するときは、本体を持ち上げて行ってください。キャスターが破損したり倒れてけがをすることがあります。
- 用途以外に使用しないでください。事故やけがをすることがあります。
- 異常を発見したらそのまま使用せず、購入店に修理を申しつけてください。破損や倒れてけがをすることがあります。
- 分解や改造をしないでください。破損やけがをすることがあります。

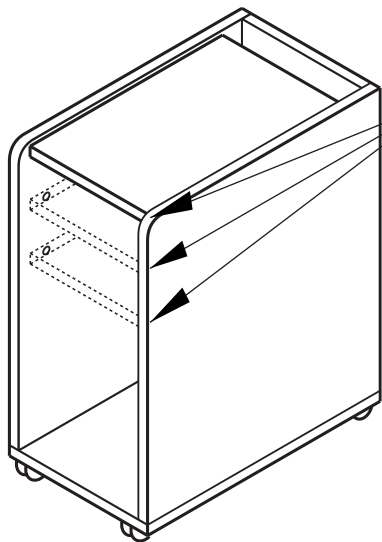

組立時に天板のセット位置
を3段階に調整できます。
(H=525、465、405mm)

キャスターロック機構の使い方

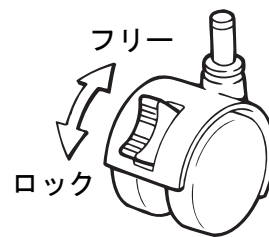

ワゴンには2ヶ所ストッパー付キャスターが付いています。レバーをフリー方向（上側）に倒すと車輪が回転可能になり、ロック方向（下側）に倒すと車輪がロックされます。

●換気励行のお願い
製品購入時、化学物質の発散を感じる場合があります。暫くの間は、換気を十分行うよう心掛けてください。
また、室内が著しく高温多湿(気温28度、湿度50%超)になる場合には、窓を閉め切らないか、強制換気を行ってください。



お手入れ方法

1. 汚れを落とす場合は、から拭きするかぬらして固く絞った布などで拭いてください。
2. 汚れのひどい場合には薄めた中性洗剤を使用して拭き取り、その後ぬらして固く絞った布などで拭いて洗剤を完全に除去してください。

※シンナー・アルコール類は使用しないでください。



お問い合わせ先

製品に関するご質問は、ご購入店・または下記のお問い合わせセンターにお寄せください。

ガラージお客様センター Tel. 0120-331-753

(土日曜、祝日、年末年始を除く 09:00~18:00)

品質表示

■外形寸法
YY-035PC
295×550×618mm

■表面材
合成樹脂化粧パーティクルボード
(メラミン樹脂)

■取り扱い上の注意
直射日光又は熱を避けてください。

■表示者 プラス株式会社 ガラージ事業部
東京都千代田区三番町6-14

注意



組み立ての前に必ずお読みください。不適切な組み立ては事故につながる恐れがあります。重量がありますので、2人以上で組み立ててください。



- 工具の取り扱いには十分ご注意ください。
- 組み立ての際はお子さまに注意し広い場所で行ってください。
- 組立説明書に従って組み立ててください。組み立て手順を間違えると組み立たない場合があります。
- 組み立て手順に従い、はめ込む部分は確実にはめ込んでください。不十分ですと使用中に製品が破損しケガをする恐れがあります。
- 組み立て手順に従い、ネジなどで確実に止め組み立ててください。不十分ですと使用中に製品が破損しケガをする恐れがあります。
- 組み立ての際、製品及び床などをキズつけないようご注意ください。

最初に必要なパーツが揃っているか確認してください。

部材

左側板 1枚

右側板 1枚

背板上 1枚

背板下 1枚

底板 1枚

天板 1枚

部品

キャスター (ストッパー付) - 2ヶ

キャスター 取付ネジ - 16ヶ

ジョイントピン 14ヶ

ジョイント円盤 14ヶ

ジョイント円盤 キャップ 14ヶ

スペーサー 1ヶ

工具

お客さまでご用意ください。

+ドライバー

組立

- 側板にジョイントピンを、+ドライバーで5本取り付けます。同様に、もう一つの側板にもジョイントピンを取り付けます。
- 底板にジョイントピンを、+ドライバーで4本取り付けます。
- 天板、背板上下に、ジョイント円盤を、押し入れます。
※ジョイント円盤の向きについて
ジョイント円盤には、矢印が刻印されています。その矢印をジョイントピンが差し込まれる側(外側)に向けてください。
- 側板に天板、背板上、背板下を差し込みます。入りにくい場合は、ジョイント円盤の向きを+ドライバーで調整してください。
- 各ジョイント円盤を締め付けます。天板下面4カ所、背板上4カ所、背板下2カ所、側板下各側2カ所の計14カ所です。
- 本体を組み立て終わったら、底板にキャスターを取り付けます。

※組立時に天板の取り付け高さを3段階で選べます。

設置するPCが、側面に冷却用の吸気口がある場合は、吸気口がある側の側板に、スペーサーを取り付けることで、吸気スペースを確保できます。(設置PC幅240ミリまで)
吸気口が、前後の場合は、スペーサーを取り付ける必要はありません。

各ジョイント円盤が締まっていることを確認して、キャップを押し込みます。

ストッパー付キャスター

ストッパー無キャスター

前側