

# シナモンチェア 組立説明書

29-P177 (ブラックシェル)  
29-P176 (ホワイトシェル)  
20140513



**注意** 組み立ての前に必ずお読みください。不適切な組み立ては事故につながる恐れがあります。必ず2人以上で組み立ててください。梱包を開封する際は、カッターなどで本体をキズつけないよう十分ご注意ください。



- 工具の取り扱いは十分ご注意ください。
- 組み立ての際は、お子さまに注意し、広い場所で行ってください。
- 組立説明書に従って組み立ててください。組立手順を間違えると組立たない場合があります。
- 組立手順に従い、はめ込む部分は確実にはめ込んでください。不十分ですと使用中に商品が破損しケガをする恐れがあります。
- 組立手順に従い、ネジなどで確実に組み立ててください。不十分ですと使用中に商品が破損しケガをする恐れがあります。
- 組み立ての際、製品および床などをキズつけないようご注意ください。

## 部材 最初に必要なパーツがそろっているか確認してください

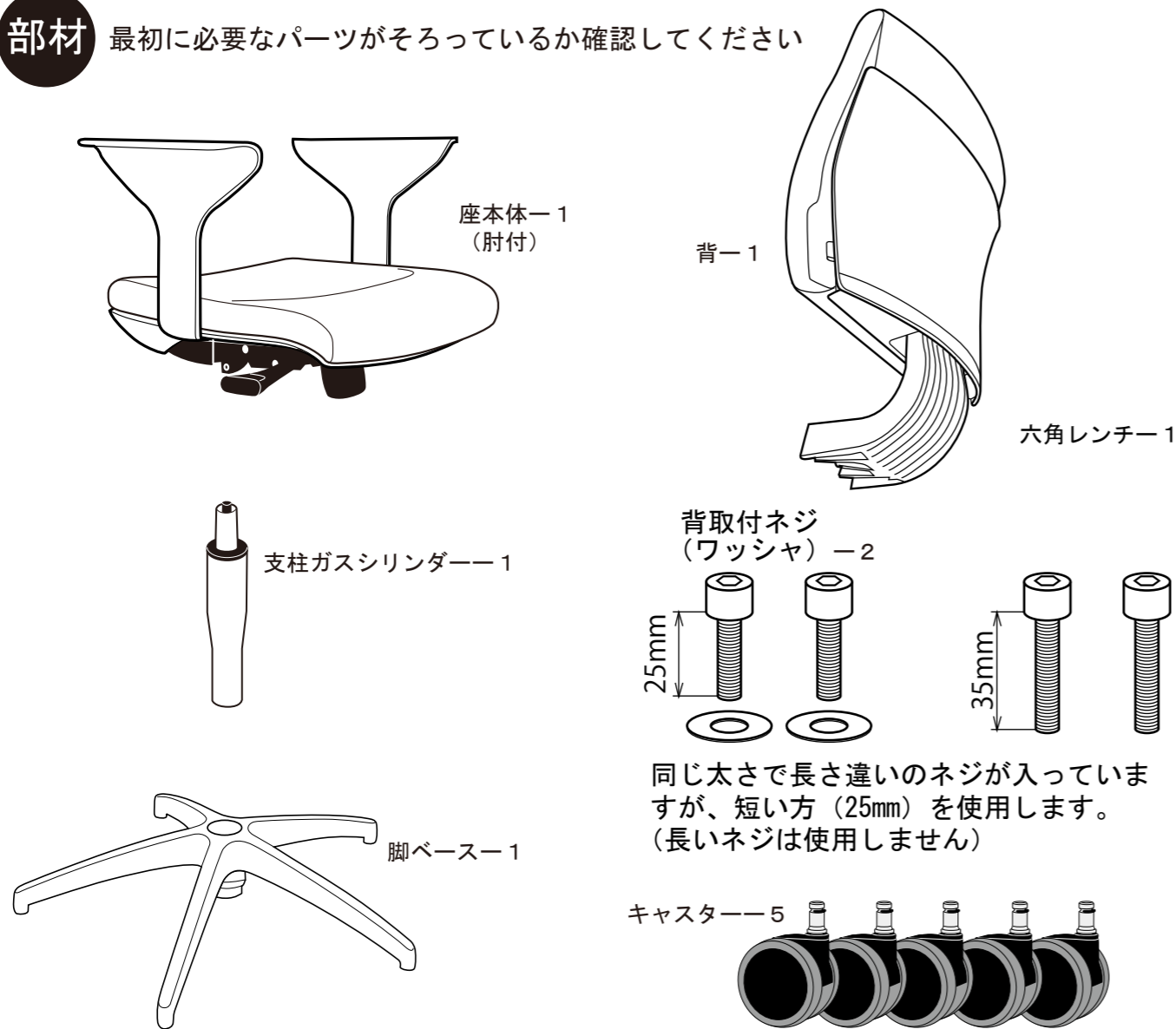

## 組立 段ボール・毛布などを作業する場所に敷いてください。(部材や床のキズ防止のため)

① 脚ベースにキャスターを差し込みます。

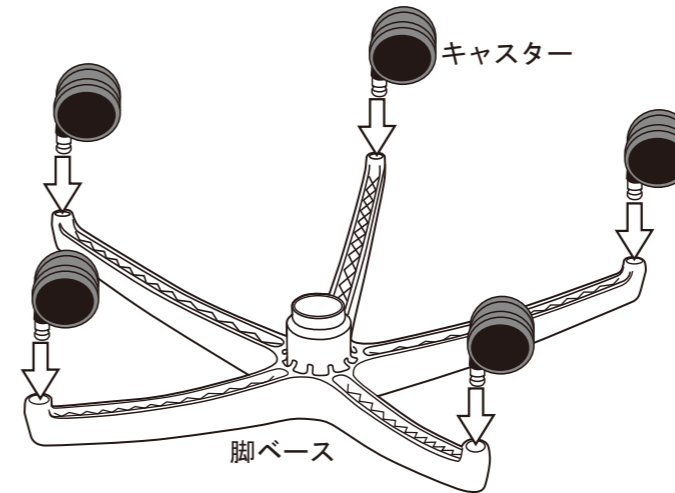

② 脚ベースに支柱ガスシリンダーを差し込みます。

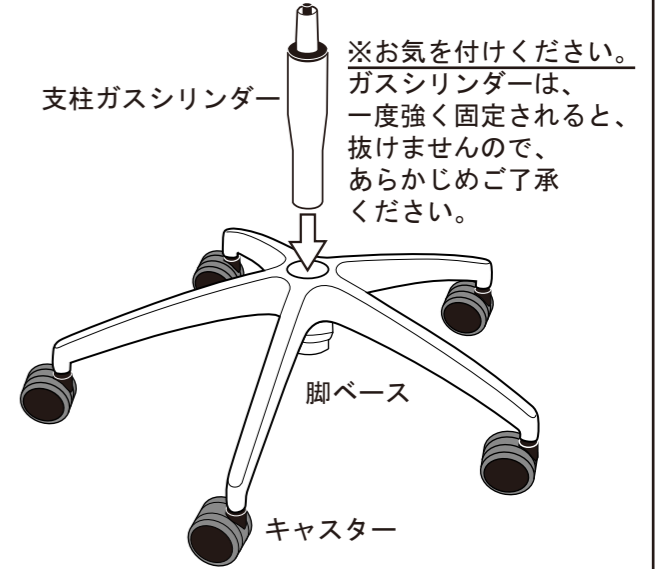

③ 座本体に、背を取り付けます。

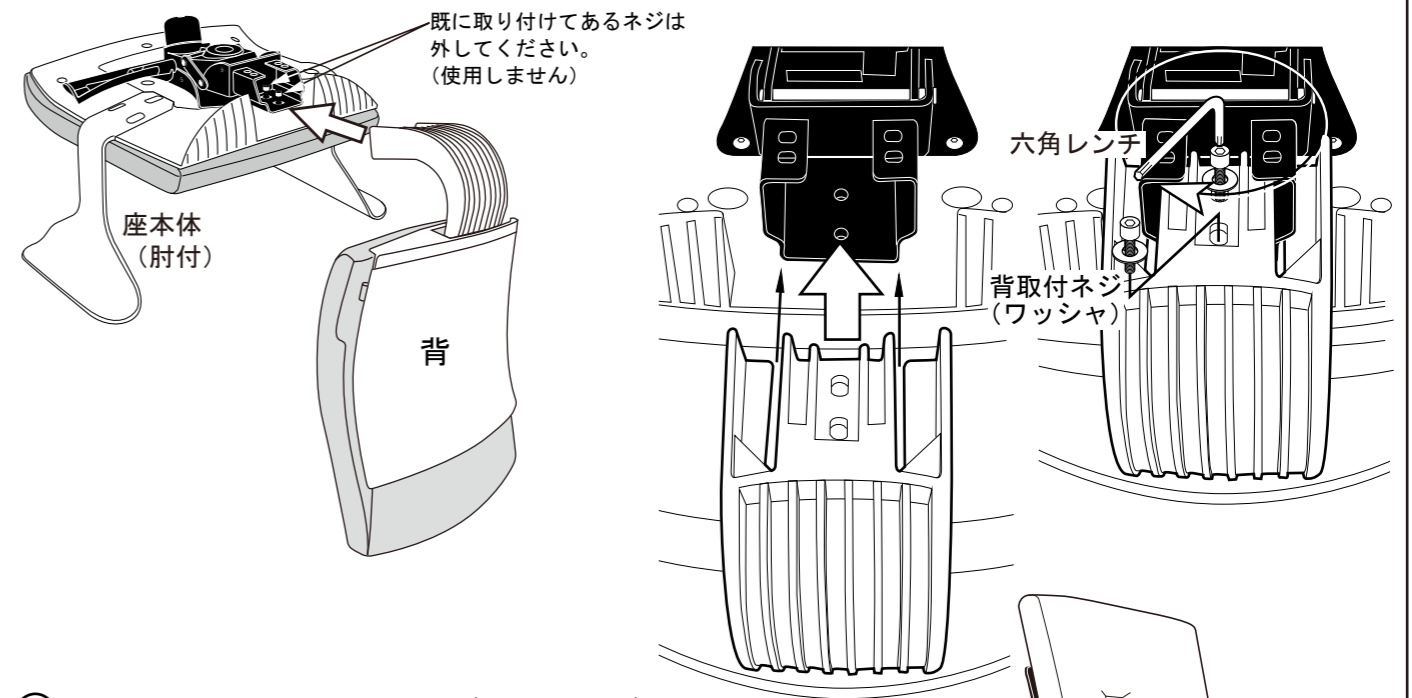

④ 背座本体裏面の穴に、支柱ガスシリンダーを差し込んで完成です。

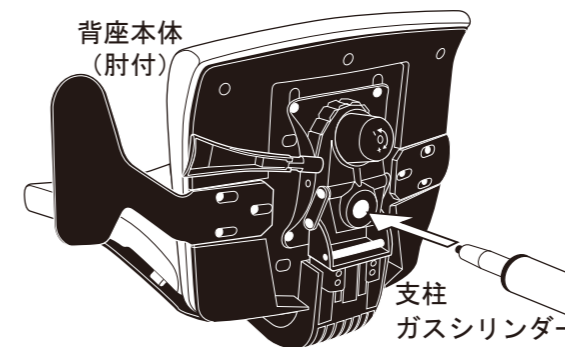

ガタツキや、ネジの緩みがないことを確認してから使用してください。



※お気を付けください。ガスシリンダーは、一度強く固定されると、抜けませんので、あらかじめご了承ください。

# シナモンチェア 取扱説明書

29-P177 (ブラックシェル)  
29-P176 (ホワイトシェル)

20140513

この度は当社製品をお買いあげいただき誠にありがとうございます。  
ご使用前に、この取扱説明書をよくお読みいただき、末永くご愛用くださいますようお願い申し上げます。  
お読みになったあとは、大切に保管してください。



29-P177  
(ブラックシェル)



29-P176  
(ホワイトシェル)

## 警告

- けがをすることを防ぐために、以下のことを守ってください。
  - ・イスの上に立ち上がったり、肘や背に座らないでください。
  - ・幼児を一人で座らせたり操作させたりしないでください。
  - ・足の届かない高さに調節して座ったり、前後逆方向に座らないでください。
  - ・すべりやすい床面で使わないでください。
- 廃棄するときは購入店にご相談ください。焼却すると有毒ガスが発生することがあります。
- 異常を発見したらそのまま使用せず、購入店にご相談ください。
- 用途以外に使用しないでください。事故やケガをすることがあります。

## 注意

- けがをすることを防ぐために、以下のことを守ってください。
  - ・可動部のすき間に手を入れないでください。
  - ・必ず1座席に1人ずつ座ってください。2人以上で座ると、倒れることがあります。
  - ・イスを運搬車として使わないでください。
  - ・各部のネジ類がゆるんだまま使用せず、増し締めしてください。
  - ・樹脂部は注油しないでください。
  - ・分解や改造をしないでください。
- 木質系フロア、クッションフロア、畳などでご使用の場合、キャスターにより床面を傷つける場合があります。  
市販のチェアマット、カーペットなどを敷いて、ご使用ください。

## 汚れた場合のお手入れのしかた

- ①クッション：ぬれ雑巾をかたくしぼってふいてください。  
著しい汚れの場合は中性洗剤を使用してください。  
ベンジン、アルコール等は使用しないでください。
- ②樹脂部：①クッションに同じ
- ③キャスター：車輪のまわりに付着したゴミ等を取り除いてください。

品質表示 (29-P177・29-P176)	
■サイズ	幅680×奥行680×高さ950~1080mm
■座面の高さ	400~530mm
■構造部材	・座部 部一合板 ・背もたれ部 ポリプロピレン ・脚部 ナイロン・鋼 ・肘かけ部 ナイロン
■張り材	ポリエステル
■クッション材	ウレタンフォーム
■取扱上の注意	直射日光または熱を避けること。
■表示者	プラス株式会社 ガラージ事業部 Tel. 0120-331-753

made in Italy

お問い合わせ先 製品に関するご質問は、ご購入店・または下記のお問い合わせセンターにお寄せください。  
ガラージお客様センター / Tel. 0120-331-753 (9:00~18:00 土日曜、祝日、年末年始を除く)

# 調整の仕方

## 座面上下調整 (座面の上下高さを調整できます)

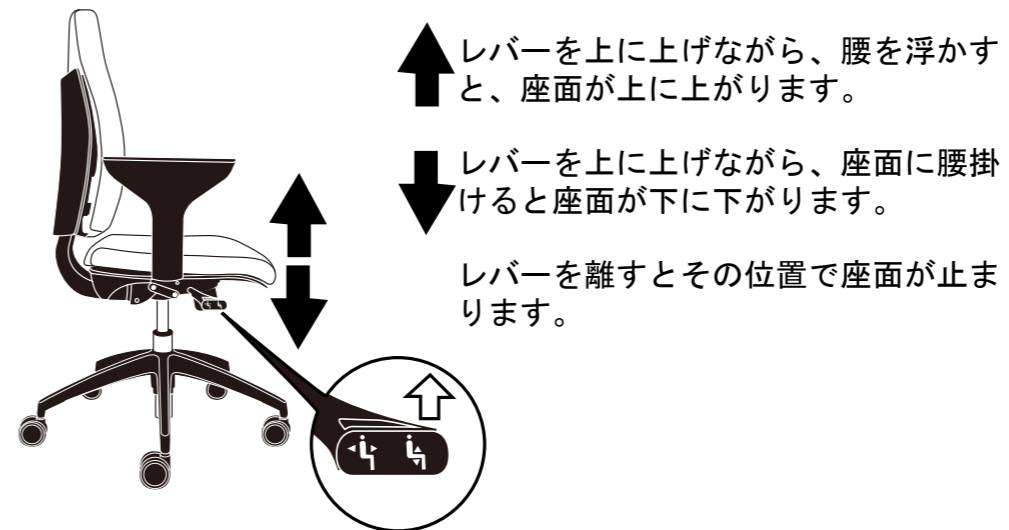

↑ レバーを上を上げながら、腰を浮かすと、座面が上に上がります。

↓ レバーを上を上げながら、座面に腰掛けると座面が下に下がります。

レバーを離すとその位置で座面が止まります。

## 背座角シンクロロッキング機構 (背もたれが後傾すると共に、座面も後傾する機構)

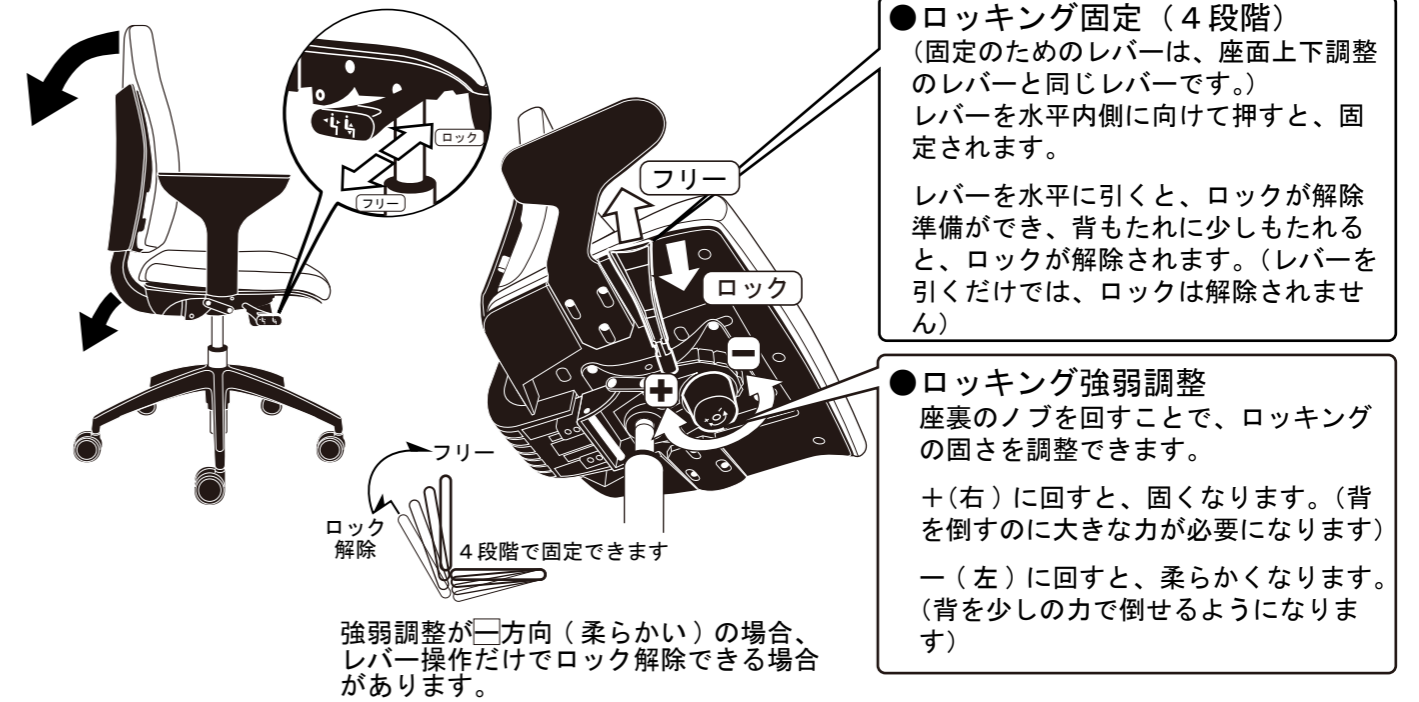

● ロッキング固定 (4段階)  
(固定のためのレバーは、座面上下調整のレバーと同じレバーです。)  
レバーを水平内側に向けて押すと、固定されます。

レバーを水平に引くと、ロックが解除準備ができ、背もたれに少しもたれると、ロックが解除されます。(レバーを引くだけでは、ロックは解除されません)

● ロッキング強弱調整  
座裏のノブを回すことで、ロッキングの固さを調整できます。

+ (右) に回すと、固くなります。(背を倒すのに大きな力が必要になります)  
- (左) に回すと、柔らかくなります。(背を少しの力で倒せるようになります)

## ランバーサポート調整 (背もたれの腰を支える部分の上下高さを調整できます)

背もたれの左右下方にあるツマミを、左右同じ高さで、上下にスライドさせてください。

腰部へのあたり具合の良いところに調整してください。  
(ランバーサポートは、その位置で固定させていないので、座っているとズレル場合があります。)

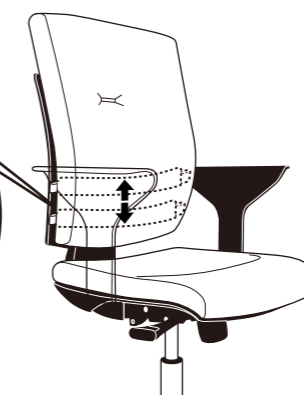

## ウレタン巻 ブレーキ付き双輪キャスター

ウレタン巻きで、接地面にやさしく、車輪が空転しにくくなっている (ブレーキ) ので、離席時に不用意に動くのを防いでいます。

