

Rena

ジャケットハンガー取扱説明書

このたびは「Rena チェア ジャケットハンガー」をお買い上げいただきましてありがとうございます。ご使用前にこの取扱説明書をお読みになり、正しくお使いください。お読みになった後は大切に保管してください。

1. 安全のために必ずお守りください

⚠ 注意

- 乗ったり、腰掛けたり、もたれかかったりしないでください。破損やケガの原因となります。
- 分解や改造はしないでください。故障の原因となります。
- 衣服以外のものは掛けないでください。破損やケガの原因となります。
- 直射日光やストーブのそばなど、高温の場所は避けてください。製品の反り、ひび割れ、劣化の原因となります。
- 2kg以上の衣服は掛けないでください。破損や椅子が転倒する恐れがあります。
- ハンガーを持って椅子を移動させるなどの強い力をかけないでください。破損や椅子が転倒する恐れがあります。

2. 梱包部品 ※組立前に梱包部品をご確認ください。

<p>①ハンガー本体</p>  <p>1 個</p>	<p>②ハンガーマウント (前)</p>  <p>1 個</p>	<p>③ハンガーマウント (後)</p>  <p>1 個</p>
--	--	---

※仮組状態になっています。

❗ 組立前にハンガーマウント (前) とハンガーマウント (後) を分離してください。

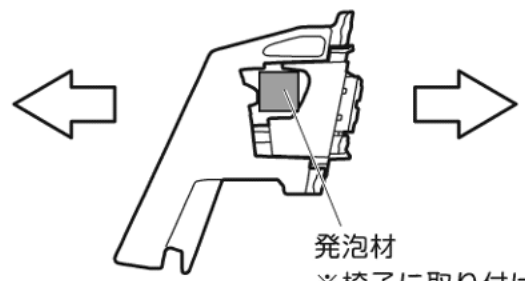

発泡材
※椅子に取り付ける時には使用しませんので、廃棄してください。

⚠ 注意 椅子に取り付ける前にハンガーマウント (前) とハンガーマウント (後) をはめ込まないでください。ハンガーマウント (前) とハンガーマウント (後) は、一度はめ込むと取り外せません。

3. 組み立て方 ※製品にキズがつかないように十分注意して組立作業を行ってください。

1. ハンガーマウント (前) の取付け

① 背もたれ後側からハンガーマウント (前) をフロントシェルとバックシエルの間に図のように差し込みます。

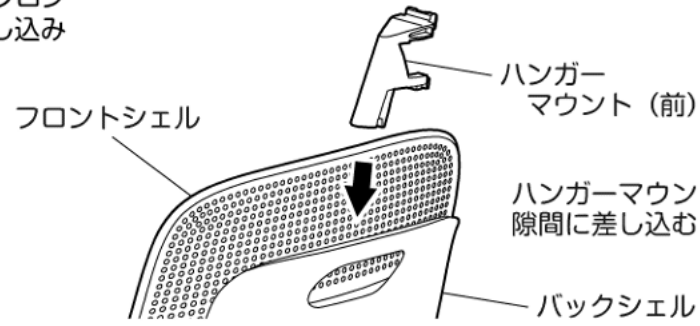

ハンガーマウント (前)
フロントシェル
ハンガーマウント (前) を隙間に差し込む
バックシエル

② ハンガーマウント (前) の下図A部がバックシエル手掛け穴の中に入るように、ハンガーマウント (前) を回転させます。

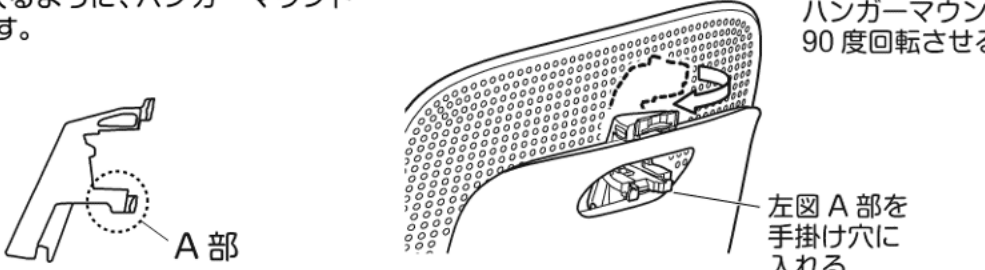

ハンガーマウント (前) を90度回転させる
A部
左図A部を手掛け穴に入れる

③ バックシエル手掛け部の中央にハンガーマウント (前) を合わせます。

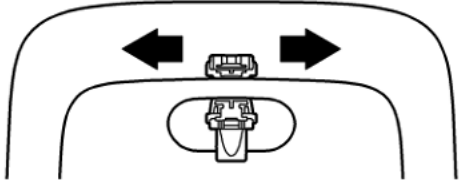

左右中央に位置を合わせる

④ ハンガーマウント (前) 下側凹部をバックシエル手掛け穴のエッジに引掛けた状態で、ハンガーマウント (前) 2ヶ所の凸部をバックシエル手掛け部裏側の凹部に合わせてはめ込みます。

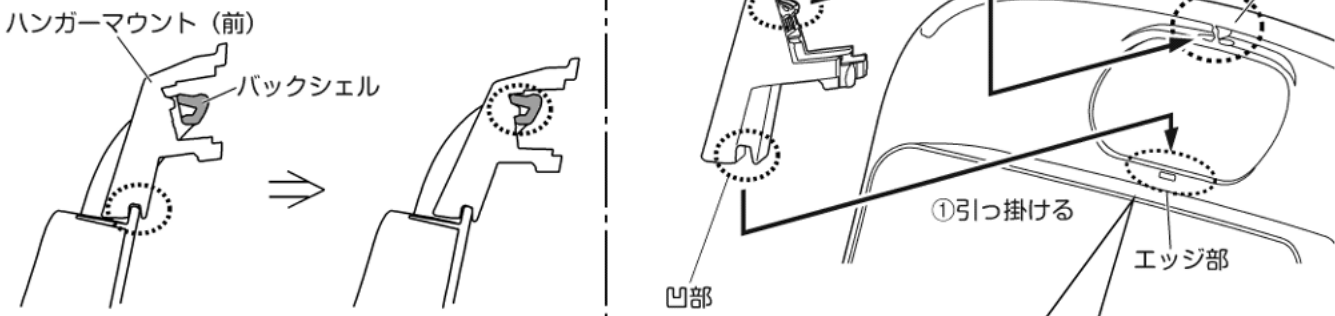

下側を引っ掛けた後、上側をはめ込む
ハンガーマウント (前) 凸部
バックシエル 凹部
手掛け部
②はめ込む
①引っ掛ける エッジ部
凹部
ハンガーマウント (前) バックシエル
①引っ掛ける ②はめ込む

⚠ 注意 ハンガーマウント (前) の下側凹部を引っ掛け忘れると、ハンガーマウント (後) が取付できません。

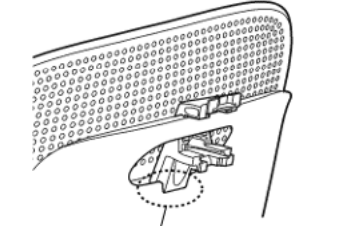

※引っ掛け忘れ注意

2.ハンガーマウント(後)の取付け

- ① バックシェル手掛け部をハンガーマウント(前)とハンガーマウント(後)で挟み込むように、ハンガーマウント(後)をハンガーマウント(前)に差し込みます。
- ② そのままカチッと音がするまではめ込んでください。
- ③ ハンガーマウント(後)を手で引っ張り、確実に取付けられていることを確認してください。



注意

ハンガーマウント(前)とハンガーマウント(後)は、一度はめ込むと取り外せません。

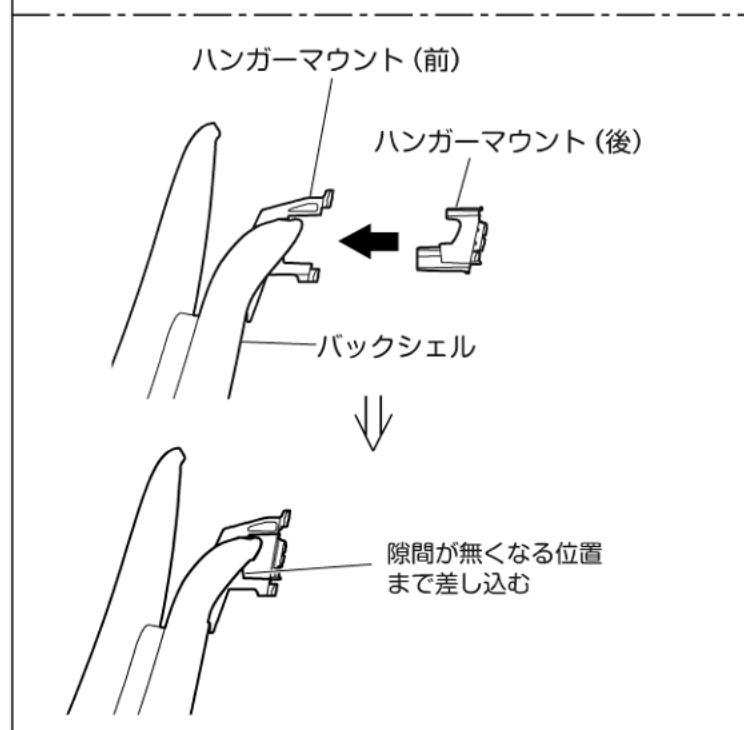
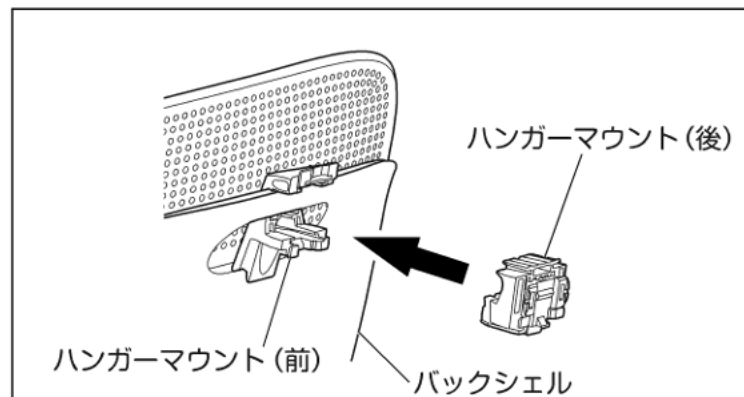

3.ハンガー本体の取付け

- ① ハンガー本体の溝とハンガーマウント(前)の溝を合わせて、上側から差し込みます。
- ② カチッと音がするまで差し込んでください。
- ③ 最後に、確実に取付けられていることを確認してください。



注意

ハンガーは一度取り付けると取外しは出来ません。

■取付状態

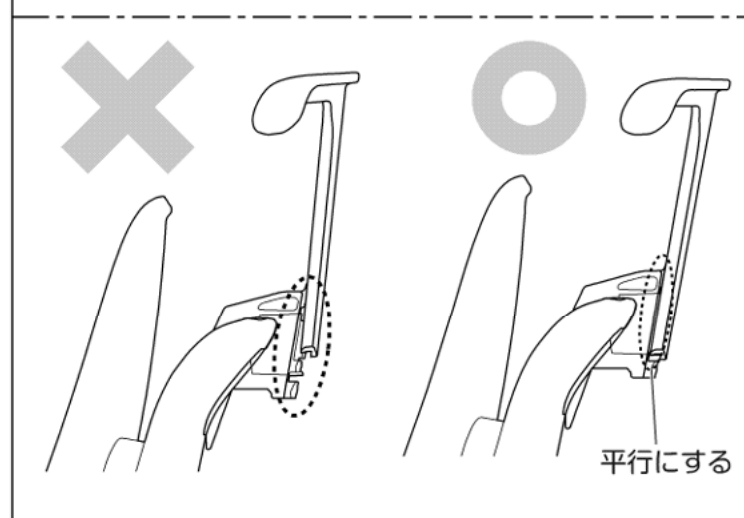
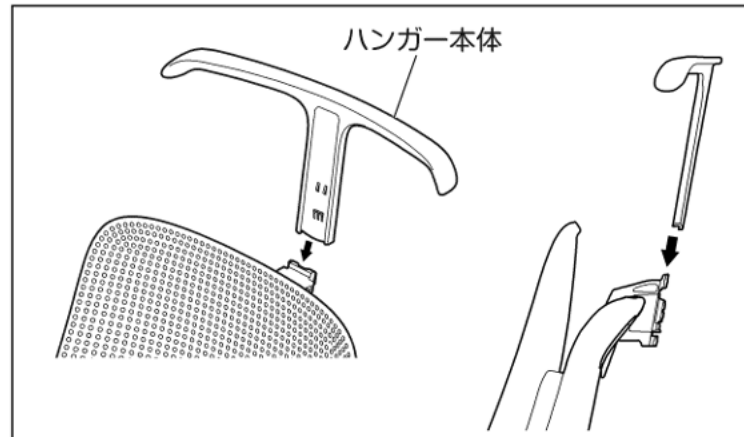
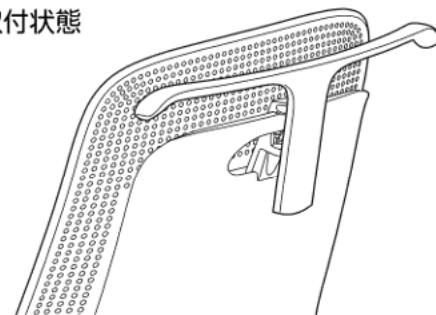

4.ご使用方法

ハンガー本体(両サイド)を両手でしっかりと握り、上方に「カチッ」と音がするまで引き上げてください。60mmの上下調節ができます。収納時はハンガー本体(両サイド)を両手でしっかりと握り、下方に「カチッ」と音がするまで押し下げてください。

- ① ハンガーは2kg以下の衣服やブランケット以外のものをかけないでください。
- ② 床面に届く丈の長い、コートのような上着はかけないでください。
- ③ ハンガー部を持ってイスの持ち運びはしないでください。
- ④ ハンガーにもたれかかったり、強い衝撃を与えたりしないでください。破損の原因になります。

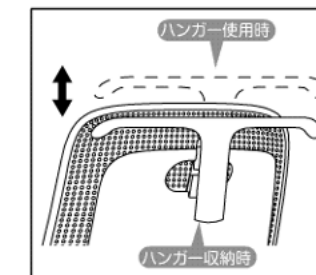

5.保証について

お使いの製品が取扱説明書、本体記載の注意ラベル等による正常なご使用状態のもとで不具合が発生した場合、下記保証期間をご参照の上、購入店または取扱説明書に記載のお客様サービスセンターへご連絡ください。

1.保証項目・期間

保証期間は、一般社団法人日本オフィス家具協会(JOIFA)のガイドラインに準拠して、お買い上げの日から下記の年限とさせていただきます。

※保証項目は、日本国内においてのみ有効とさせていただきます。

※この期間は、通常の状態で使用された場合を想定して定めたものですので、24時間、年中無休での業務や、これに準ずる過酷な使用方をとする所の保証期間ではありません。

●保証期間経過後の修理については有償とさせていただきます。

2.保証対象外

保証期間内でも次のような場合には有料修理となります。

- ・火災、天災による故障または損傷。
- ・改造や不当な修理またはご使用者の責任に帰すると認められる故障または損傷。

対象部位	不具合内容	保証期間
外観表面特性	張地の磨耗、樹脂面、塗装面等の変色・退色	1年
機構部	座、背の調整機構部の故障、損傷 キャスター部の故障、損傷	2年
本体部	構造主体部の変形、破損、腐食等	3年

6.製品の仕様に関するお問い合わせ先

■製品の仕様に関するご質問は、各製品に貼付してあります商品表示ラベルの品番・製造番号ご確認の上、ご購入店または下記お客様サービスセンターにお寄せください。

お客様サービスセンター / ☎ 0120-432-298

受付時間 月曜日～金曜日 AM9:00～12:00 PM1:00～5:00
(土・日・祝日・年末年始・夏期休暇等は除く)

7.お見積り(商品・修理・パーツ)のご相談について

お見積りに関する相談は、商品のご購入店にお問い合わせください。
なお、上記お客様サービスセンターより直接のお見積り提示・販売はしていません。

JOIFA 331

プラス株式会社

ホームページアドレス <http://www.plus.co.jp/>